

DRINKS | Réfrigérateurs table top

RÉFRIGÉRATEURS POUR BOISSONS ▶ RÉFRIGÉRATEURS VERTICAUX

RCF 60

CUSTOMIZATION AVAILABLE
 PERSONALIZZAZIONE DISPONIBILE

 +0° | +10°

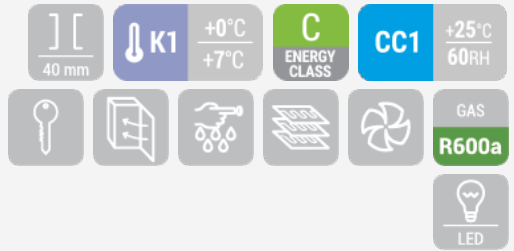

DÉTAILS



Lampe LED interne et ventilateur d'assistance



Serrure montée de série



Commutateurs d'éclairage indépendants pour lampe interne



Poignée de porte en mousse



CARACTÉRISTIQUES GÉNÉRALES

- Réfrigérateur vertical pour boissons 60 L
- Face externe en plaque laquée noire, face interne en aluminium noir
- Évaporateur à tubulure intégrée avec un système de refroidissement assisté par ventilateur
- Dégivrage manuel
- Agent moussant : Cyclopentane (40 mm par côté)
- Joint d'étanchéité amovible
- Commutateur indépendant pour l'éclairage interne
- Verre de sécurité trempé à double épaisseur
- Porte à fermeture automatique
- Serrure montée de série
- Clayettes réglables (Couleur noire): 3 pièces
- Pieds réglables N° 4
- Classe énergétique: C

SPÉCIFICATIONS TECHNIQUES

Capacité	67 L
Température	K1 (0°C-+7°C)
Consommation	0.558 kWh/24h
Puissance nominale	80 W
Niveau de bruit	45 dB
Poids net	32.5 Kg
Poids brut	34.5 Kg
Dimensions extérieures (LxPxH mm)	432x496x672
Dimensions internes (LxPxH mm)	356x368x557
Dimensions de l'emballage (LxPxH mm)	486x552x705
Quantités de chargement 20'/40'/40'HQ	144/288/288

DIMENSIONS DU PRODUIT

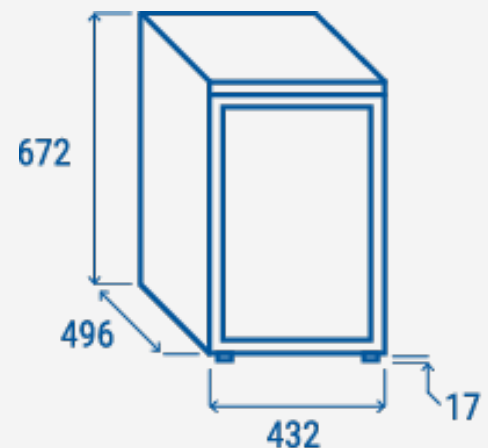

CERTIFICATIONS



 RoHS

COOL HEAD EUROPE

We make the world a cooler place

www.coolheadeurope.com